



eurosollevamento  
**PELLEGRINI**

# ROTOFIX RT 40



# ROTOFIX RT 40

Novità assoluta nel campo dei ribaltatori, tale dispositivo permette la rotazione sul proprio asse e fino a 90° di blocchi di marmo, granito ecc..

Caratteristica fondamentale è quella di avere ingombro estremamente ridotto e di poco superiore a quello massimo del blocco da ruotare. Di concezione semplice e robusta permette una manovra facile e veloce ed in massima sicurezza da parte di un solo operatore.

Maneggevole e facile sia per il fissaggio al terreno che per il trasporto, può essere usato sia nelle segherie che nelle cave.

*This machine is an absolute new among the block tilting machines field, allowing the rotation of the blocks of the marble or granite on their own axis, up to 90°.*

*The basic feature are the very reduced dimensions, just a little bigger than those of the block to be rotated.*

*The use of this simple and solid machine can be performed by one operator only.*

*Very easy to handle and to be positioned and fixed on the ground, it is also very easy to transport and can be used either in processing plants or in quarries.*

Absolute Neuheit auf dem Gebiet der Kippvorrichtungen; mit dieser sich um die eigene Achse drehenden Vorrichtung können Marmorblöcke, Granitblöcke usw. bis zu 90° gedreht werden.

Haupteigenschaft: geringes Ausmaß, das Höchstmaß des zu drehenden Blocks kaum überschreitet. Einfache und robuste Struktur, dadurch leichte, schnelle und sichere Bedienung durch eine einzige Arbeitskraft. Leicht transportierbar. Mühelos an Boden zu befestigen.

Anwendungsgebiete: Sägewerke, Steinbrüche.

*Neuveauté absolue dans le secteur des culbuteurs, ce dispositif qui permet la rotation sur son axe et jusqu'à 90 degrés de blocs de marbre, granit, etc...*

*La caractéristique fondamentale de ce culbuteur est son encombrement extrêmement réduit, très légèrement supérieur à l'encombrement maximum du bloc à faire tourner. D'une conception à la fois simple et robuste, il permet à un seul opérateur d'effectuer une manoeuvre facile et rapide et cela an toute sécurité.*

*Maniable et facile tant en ce qui concerne l'adaptation au terrain que pour le transport, il peut aussi bien être utilisé dans les scieries que dans les carrières.*

## DATI TECNICI TECHNICAL DATA TECHNISCHE DATEN DONNES TECHNIQUES

Potenza installata Installed power Installierte Leistung: Puissance installée	4 CV 4 HP 4 CV 4 CV
Tempo ribaltamento Block tilting time Kippzeit: Durée de basculage	1 min 1 min 1 Min 1 min
Portata Capacity Tragfähigkeit: Capacité	40 Tonn 40 T 40 t. 40 tonnes
Peso Weight Gewicht: Poids	3,5 Tonn 3,5 T 3,5 t. 3,5 tonnes

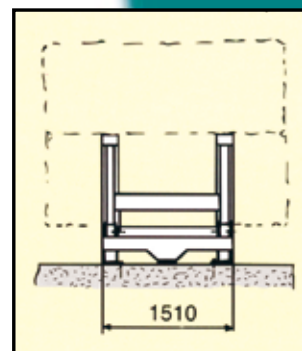
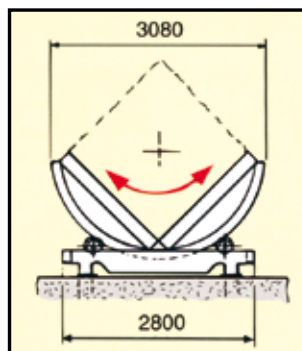
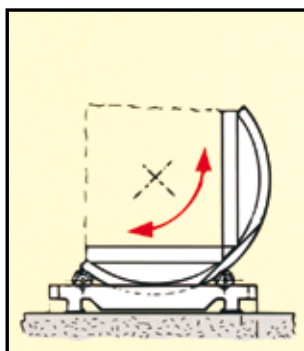
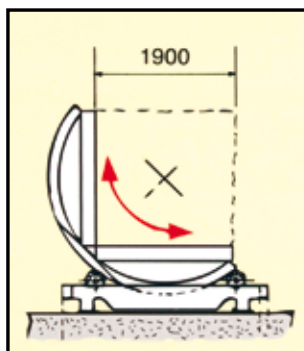

### TUTTI I NS. PRODOTTI SONO COPERTI DA POLIZZA ASSICURATIVA "RESPONSABILITÀ CIVILE PRODOTTI"

Dati tecnici e caratteristiche non sono impegnativi. Le macchine possono subire variazioni e miglioramenti in sede di esecuzione senza preavviso. Technical data and characteristics are not binding. The machines are liable to changes and improvements during manufacture without notice. Les données techniques et les caractéristiques ne nous engagent pas. Les machines peuvent être modifiées et améliorées pendant leur production sans préavis. Die technischen Daten und Charakteristiken sind unverbindlich. Wir behalten uns vor, die Maschinen ohne Mitteilung zu ändern oder zu verbessern. Los datos técnicos no son vinculantes. Los equipos, en fase de ejecución, pueden ser modificados y mejorados sin aviso previo.



37135 VERONA (Italy)  
Viale delle Nazioni, 8  
Tel. +39 045 820 36 66  
Fax +39 045 820 36 33  
info@pellegrini.net  
www.pellegrini.net